



Der Fahrsessel KFS 2 besitzt eine stufenlose Höheneinstellung mit Gasdruckfeder.

Die Rückenlehne kann voll auf die Sitzfläche geklappt werden. Dieses gefaltete Sitzteil ist dann wiederum um 90° seitlich kippbar.

Alle diese Funktionen werden durch einfache Hebelbedienung ausgeführt.

Die Metallteile sind korrosionsgeschützt schwarz lackiert.

Technische Daten:

Horizontaleinstellung	100 mm
Rückenlehneneinstellung feinstufig Neigung nach hinten	max. 10°
Höheneinstellung	120 mm

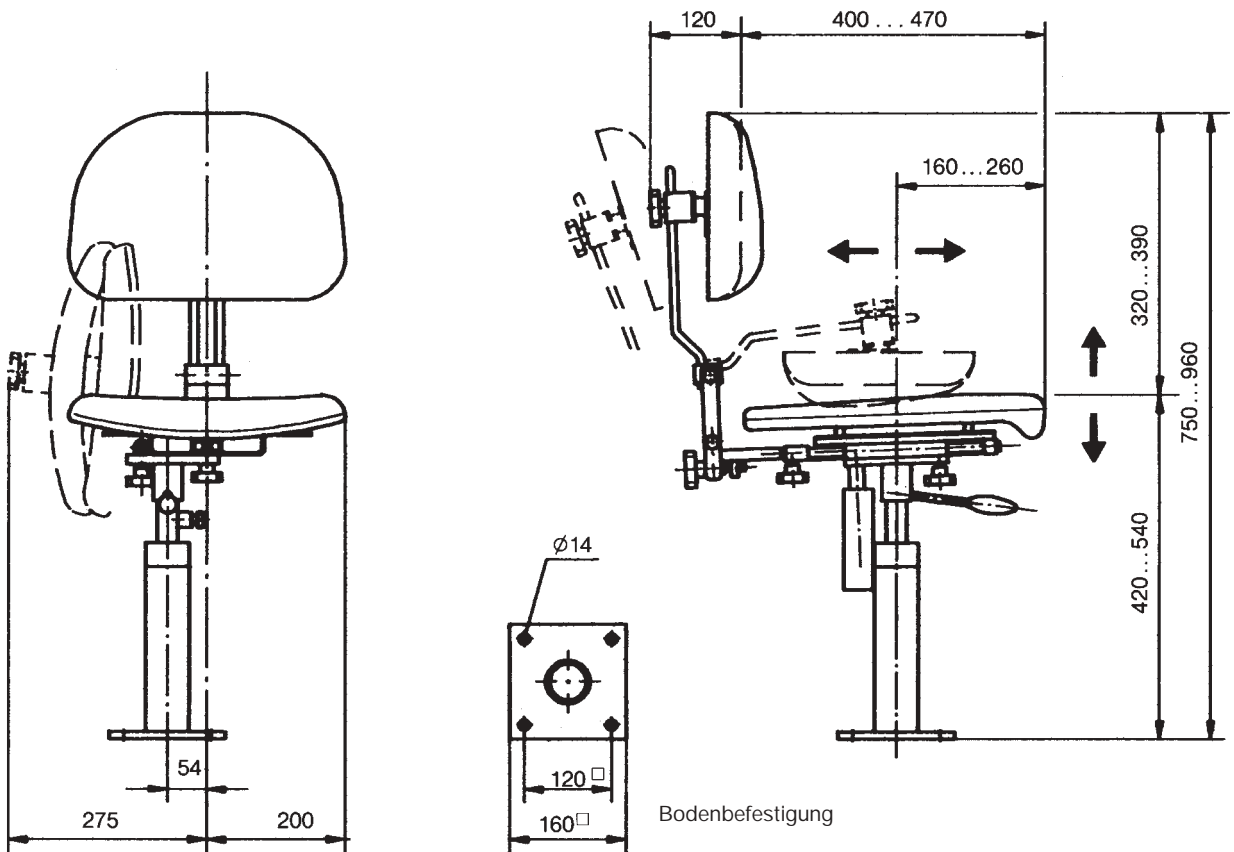

Pos.		Form	Gewicht kg	Preis EURO
1	Fahrsessel mit atmungsaktivem Kunstlederbezug schwarz	KFS 21	15	
2	Fahrsessel mit Textilbezug grau / schwarz	KFS 22	14	
3				
4				
5				
6				
7				
8				
9				
10				